

ROBINETTERIE & DOUCHETTES

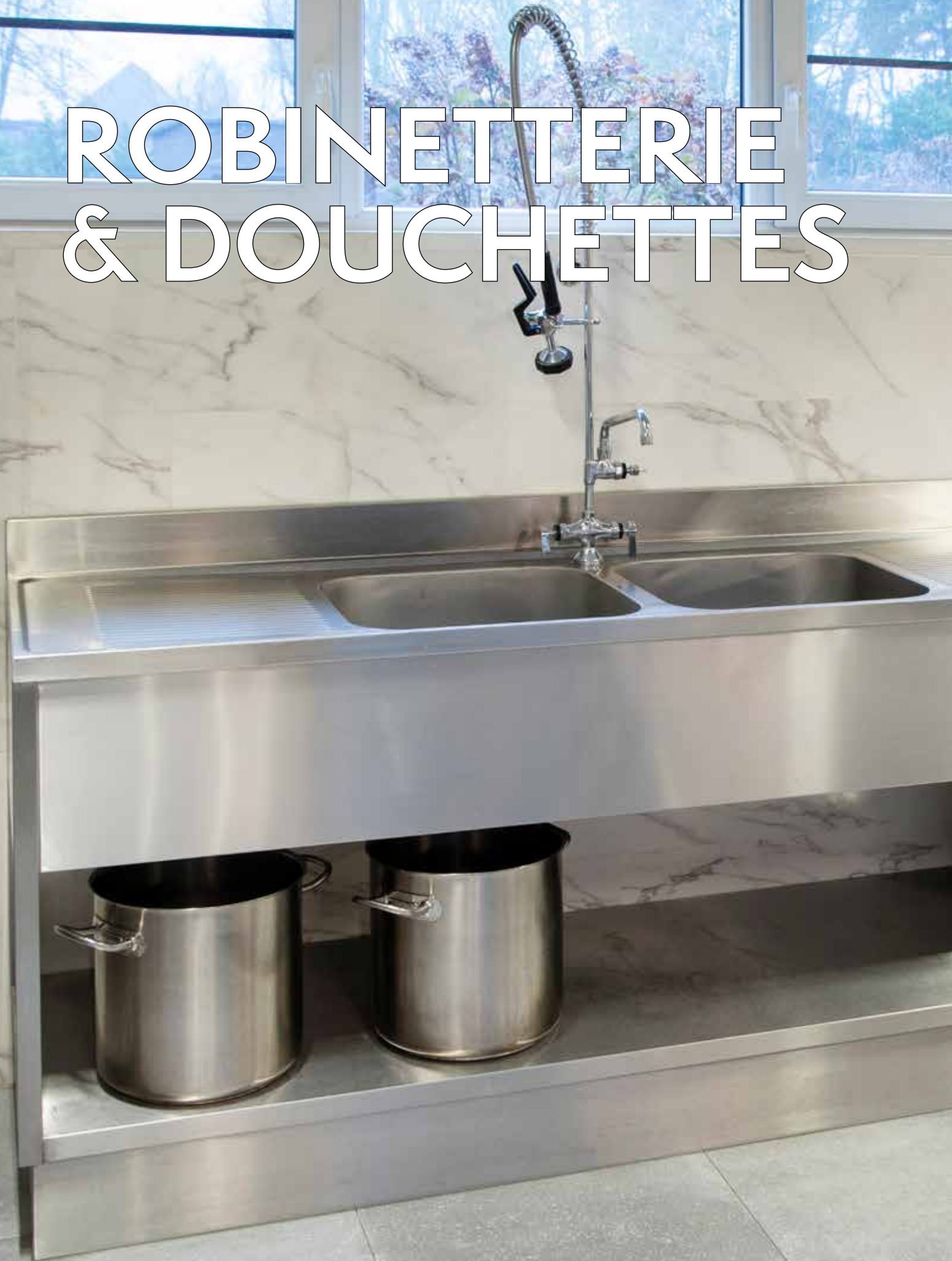



INDUSTRIAL
SINKS & TAPES



Encore[™]

Dans les cuisines de restaurants et les cuisines industrielles, les équipes sont occupées tous les jours. Il va sans dire que le plongeur doit être capable de suivre le rythme du chef et du personnel de salle. Comptez sur les douchettes de pré lavage "Encore" pour cela. En un rien de temps, vous nettoyez casseroles, poêles, couverts, vaisselle, ... Les robinets Encore sont reconnus par les entreprises de premier rang, pour leur durabilité, leurs économies d'eau, leur efficacité énergétique et leur hygiène.

DOUCHETTES DE PRÉLAVAGE

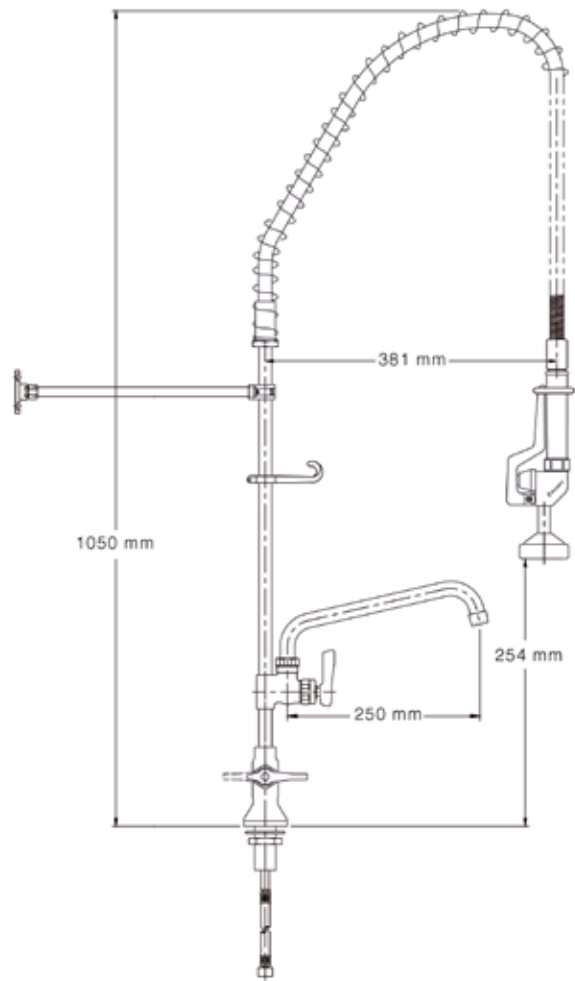

leviers quart de tour

Douchette de pré lavage Encore - monotrou, montage sur table, avec robinet intermédiaire

Cette douchette de table monotrou à fonctionnement quart de tour est l'aide parfaite dans les cuisines professionnelles. Une longue durée de vie est garantie grâce au tuyau en acier inoxydable résistant à la pression avec une embase à ressort renforcée et tuyau intérieur renforcé. En outre, la tête de pulvérisation est livrée en standard avec un embout-gicleur économiseur d'eau. Ce modèle avec robinet intermédiaire entièrement rotative doit être monté avec une console murale et un écrou-raccord au mur.

- ▶ joints teflon (étanchéité maximale et résistance à haute température)
- ▶ poignée à double paroi isolante (résistant à la chaleur) en matière synthétique
- ▶ clapets anti-retour encastrés (**2 clapets certifiés BELAQUA**)
- ▶ hauteur: +/- 1050 mm
- ▶ hauteur libre: +/- 254 mm entre la tête et la base de la douchette
- ▶ distance de projection: 381 mm du robinet au pommeau de douchette
- ▶ diamètre de perçage: 28,6 mm
- ▶ arrivées d'eau: 1/2" mâle
- ▶ longueur flexibles: 450 mm
- ▶ débit: 11 l/min à 3 bars
- ▶ pression max.: 8 bars
- ▶ température d'eau: 5 - 83°C

Code art.	ACO	infos
LKE-2410	K50-1155-BS10	douchette de pré lavage monotrou - montage sur table, avec robinet intermédiaire LKE-9531

Pièces détachées disponibles en ligne

DOUCHETTES DE PRÉLAVAGE

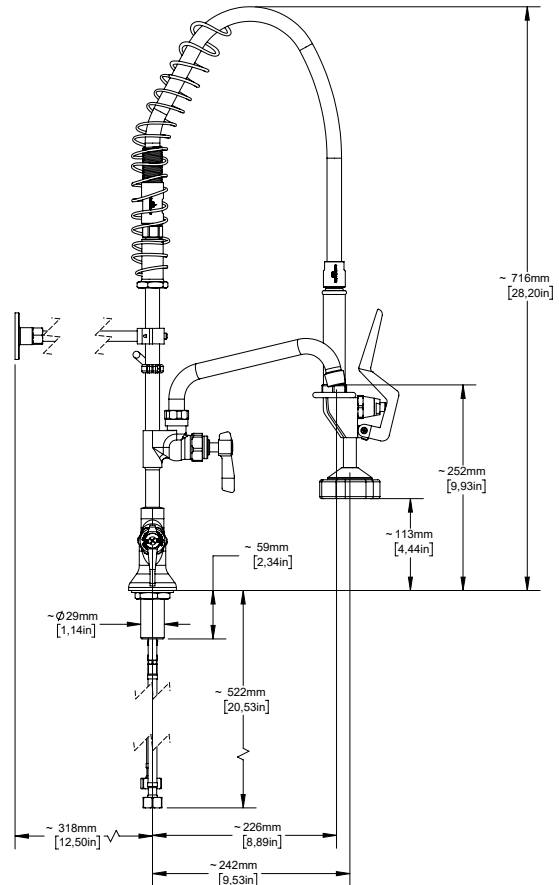

leviers quart de tour

Mini-douchette de prélavage Encore - monotrou, montage sur table, avec robinet intermédiaire

La mini-douchette de table monotrou avec commande quart de tour offre les mêmes performances que le modèle standard. Sa petite taille la rend idéal pour les cuisines où il y a moins d'espace ou de hauteur disponible. En outre, la mini-douchette de prélavage présente les mêmes caractéristiques techniques de haute qualité comme un tuyau en acier inoxydable résistant à la pression avec une base de ressort renforcée et un tuyau intérieur renforcé, une robinet intermédiaire à rotation complète, etc.

- ▶ joints teflon (étanchéité maximale et résistance à haute température)
- ▶ poignée à double paroi isolante (résistant à la chaleur) en matière synthétique
- ▶ clapets anti-retour encastrés
- ▶ hauteur: +/- 716 mm
- ▶ hauteur libre: +/- 113 mm entre la tête et la base de la douchette
- ▶ distance de projection: 242 mm du robinet au pommeau de douchette
- ▶ diamètre de perçage: 28,6 mm
- ▶ arrivées d'eau: 1/2" mâle
- ▶ longueur flexibles: 450 mm
- ▶ débit: 12,5 l/min à 3 bars
- ▶ pression max.: 8 bars
- ▶ température d'eau: 5 - 83°C

Code art.	ACO	infos
LKE-2414	-	mini douchette de prélavage monotrou - montage sur table, avec robinet intermédiaire LKE-9531

Pièces détachées disponibles en ligne

DOUCHETTES DE PRÉLAVAGE

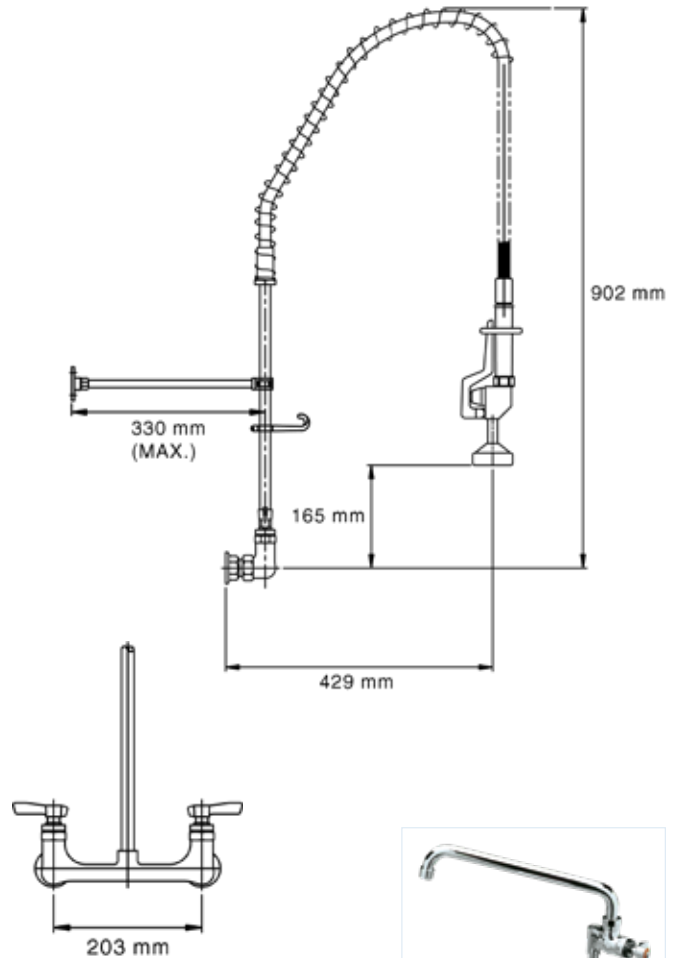

LKE-9531
(option: robinet intermédiaire)

leviers quart de tour

Douchette de pré lavage Encore - bi-trou, fixation murale

Cette douchette de pré lavage murale bi-trou avec fonctionnement au quart de tour s'installe directement dans le mur ou sur le mur. Le raccordement à l'alimentation en eau ne passe donc pas par l'évier. Ce modèle n'est pas équipé d'un robinet intermédiaire, mais peut être commandé en option. Tout comme les autres douchettes de pré lavage 'Encore', le modèle mural à double trou est doté d'un tuyau en acier inoxydable résistant à la pression, avec une base de ressort renforcée et un tuyau intérieur renforcé, un embout-gicleur économiseur d'eau, ...

- ▶ joints teflon (étanchéité maximale et résistance à haute température)
- ▶ poignée à double paroi isolante (résistant à la chaleur) en matière synthétique
- ▶ clapets anti-retour encastrés
- ▶ hauteur: +/- 902 mm
- ▶ hauteur libre: +/- 165 mm entre la tête et la base de la douchette
- ▶ distance de projection: 429 mm du robinet au pommeau de douchette
- ▶ distance entre axes: 203 mm
- ▶ diamètre de perçage: 28,6 mm
- ▶ arrivées d'eau: 1/2" femelle (adaptateurs pour raccordement compris)
- ▶ débit: 11 l/min à 3 bars
- ▶ pression max.: 8 bars
- ▶ température d'eau: 5 - 83°C

Code art.	ACO	infos
LKE-3440	K53-1020BS	douchette de pré lavage bi-trou - fixation murale, sans robinet intermédiaire
LKE-9531	K55-7010	robinet intermédiaire quart de tour (option - hauteur totale devient: +/- 985 mm)

Pièces détachées disponibles en ligne

GICLEURS ENCORE



Gicleur multi-usages Encore

- ▶ gicleur avec 3 positions low-flow sans poignée
- ▶ résistant grâce au pare-chocs vert Santoprene® en bas du gicleur et nozzles en inox
- ▶ anneau chromé compris
- ▶ convient pour toutes les douchettes 'Encore'
- ▶ poignée ergonomique & confortable Kool Grip™ (noir)

Code art.	ACO	infos
LKE-9631	KLF-Y104	gicleur sans poignée
LKE-9524	K50-X025	poignée
LKE-9570	K50-X215	pièce de raccordement pour poignée avec flexible 1/2"



Économie d'eau jusqu'à 30% grâce aux 3 positions low-flow disponibles

DONNÉES TEST (à 4 bars)	jet d'eau 15°	jet d'eau droit	jet d'eau 25°
eau l/min*	2,2 l/min	2,7 l/min	4,3 l/min

*: économie d'eau pour une utilisation standard: 11 l/min
température: 5°C à 83°C
pression d'eau: jusqu'à 8 bars

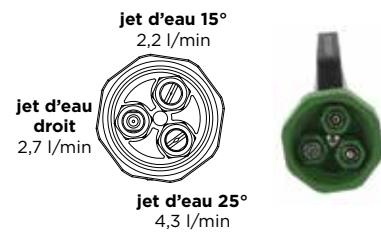

Gicleur standard Encore

- ▶ gicleur standard Encore sans poignée
- ▶ anneau chromé compris
- ▶ convient pour toutes les douchettes 'Encore'
- ▶ poignée ergonomique & confortable Kool Grip™ (noir)

Code art.	ACO	infos
LKE-9525	K50-Y002	gicleur sans poignée
LKE-9524	K50-X025	poignée
LKE-9570	K50-X215	pièce de raccordement pour poignée avec flexible 1/2"





Les douchettes de prélavage Linum Premium & 'A-Line' sont le résultat d'investissements dans l'innovation et de discussions avec les utilisateurs sur le lieu de travail. Travailler constamment à l'amélioration, garantir des normes de qualité élevées et répondre aux besoins des clients est essentiel. Choisissez parmi les modèles de table, muraux monotrou ou bitrou, avec ou sans robinet intermédiaire quart de tour, avec pompe, abaissée, ...

DOUCHETTES DE PRÉLAVAGE



LKF-2431
(montage sur table)



LKF-2441
(fixation murale)

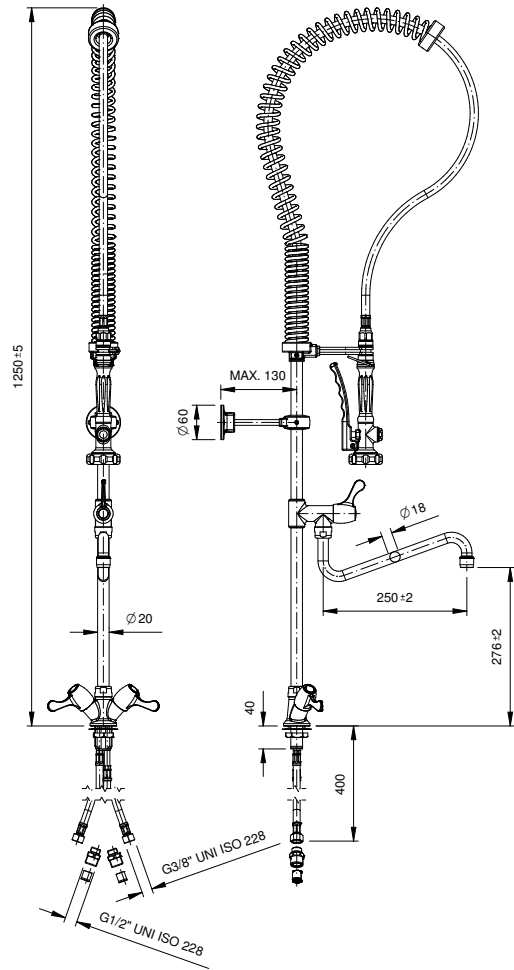

leviers quart de tour

Douchettes de pré lavage Linum Premium - monotrou & bi-trou sur table; bi-trou fixation murale

Ce type de douchette de pré lavage avec commande quart de tour est disponible en modèle de table et en modèle mural. Pour le modèle de table, il est possible de choisir entre la version monotrou ou bitrou. L'encastrement du flexible est en acier inoxydable avec revêtement en matière synthétique. Le ressort est en acier plastifié gris. Les douchettes sont fournis avec un robinet intermédiaire quart de tour et un bec de 250 mm (sauf LKF-3411).

- ▶ gicleur rigide
- ▶ pommeau de douchette ergonomique noir
- ▶ clapets anti-retour encastrés
- ▶ hauteur: 1250 mm sur table & 1230 mm au mur (LKF-2441)
- ▶ distance entre axes: 155 mm (LKF-2431) & 150 mm (LKF-2441)

- ▶ diamètre de perçage table: 30 mm
- ▶ arrivées d'eau table: raccords flexibles 1/2"
- ▶ longueur flexibles: 400 mm
- ▶ débit: 17 l/min à 3 bars
- ▶ pression max.: 5 bars
- ▶ température d'eau: 70°C max.

Code art.	ACO	infos
LKF-2411	RM30-105	douchette de pré lavage monotrou - montage sur table, avec robinet intermédiaire
LKF-2431	-	douchette de pré lavage bi-trou - montage sur table (distance entre axes 155 mm), avec robinet intermédiaire
LKF-2441	RM30-905	douchette de pré lavage bi-trou - fixation murale (distance entre axes 150 mm), avec robinet intermédiaire
LKF-3411	-	douchette de pré lavage monotrou - montage sur table, sans robinet intermédiaire

Pièces détachées les plus importants disponibles sur demande



DOUCHETTES DE PRÉLAVAGE



LKF-2431
(montage sur table)



LKF-2441
(fixation murale)

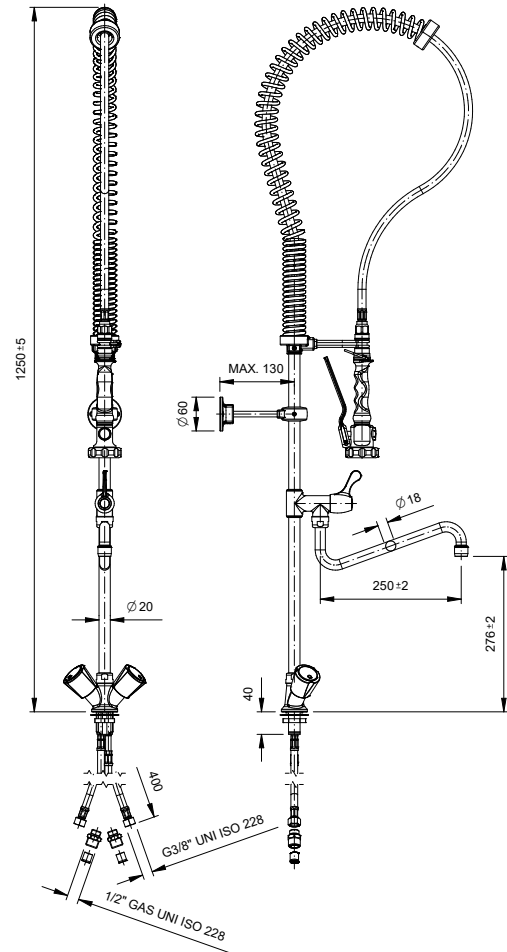

boutons

Douchettes de pré-lavage Linum Premium - monotrou & bi-trou sur table; bi-trou fixation murale

Si vous préférez les boutons rotatifs au quart de tour, ce type de douchette de pré-lavage est le bon choix. Les caractéristiques sont identiques à celles des douchettes de pré-lavage Premium à fonctionnement quart de tour. L'encastrement du flexible est en acier inoxydable avec revêtement en matière synthétique. Le ressort est en acier plastifié gris. Les 3 versions sont livrées avec un robinet intermédiaire quart de tour avec un bec de 250 mm.

- ▶ gicleur rigide
- ▶ pommeau de douchette ergonomique noir
- ▶ clapets anti-retour encastrés
- ▶ hauteur: 1250 mm sur table & 1230 mm au mur (LKF-2241)
- ▶ distance entre axes: 155 mm (LKF-2231) & 150 mm (LKF-2241)

- ▶ diamètre de perçage table: 30 mm
- ▶ arrivées d'eau table: raccords flexibles 1/2"
- ▶ longueur flexibles: 400 mm
- ▶ débit: 17 l/min à 3 bars
- ▶ pression max.: 5 bars
- ▶ température d'eau: 70°C max.

Code art.	ACO	infos
LKF-2211	RM30-103	douchette de pré-lavage monotrou - montage sur table, avec robinet intermédiaire
LKF-2231	RM30-104	douchette de pré-lavage bi-trou - montage sur table (distance entre axes 155 mm), avec robinet intermédiaire
LKF-2241	RM30-109	douchette de pré-lavage bi-trou - fixation murale (distance entre axes 150 mm), avec robinet intermédiaire

Pièces détachées les plus importants disponibles sur demande



Les applications des douchettes de pré lavage vont bien au-delà du rinçage des assiettes ou des couverts dans les cuisines professionnelles. Les produits frais tels que les fruits et les poissons peuvent également être rincés de manière parfaite et hygiénique, tant dans les établissements commerciaux que dans les environnement résidentielles.

DOUCHETTES DE PRÉLAVAGE



LKF-2631

(montage sur table)

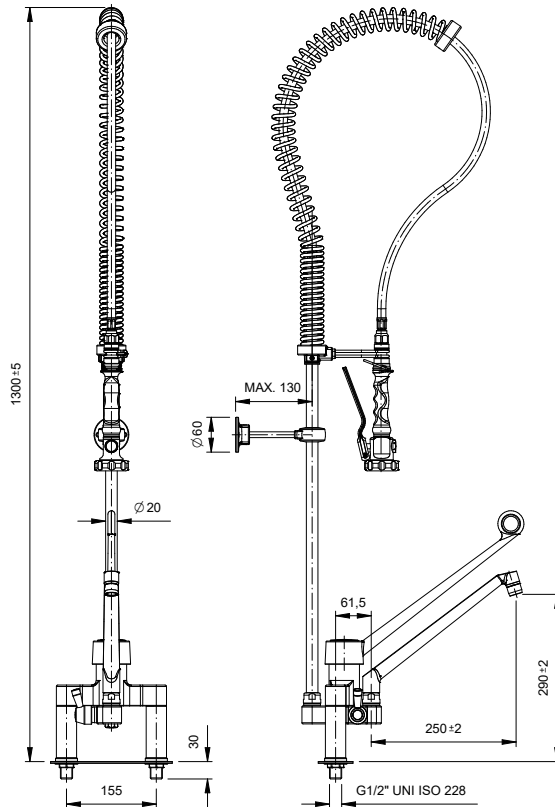

LKF-2641

(fixation murale)

commande au coude

Douchettes de pré lavage Linum Premium - bi-trou sur table & fixation murale

Ces douchettes de pré lavage sont équipées d'un robinet mélangeur à commande quart de tour et sont disponibles en version modèle de table ou modèle mural bi-trou. La robinet intermédiaire quart de tour peut également être utilisée avec des coudes. L'encastrement du flexible est en acier inoxydable avec revêtement en matière synthétique. Le ressort est en acier plastifié gris.

- ▶ gicleur rigide
- ▶ pommeau de douche ergonomique noir
- ▶ clapets anti-retour encastrés
- ▶ hauteur: 1300 mm sur table & 1160 mm au mur (LKF-2641)
- ▶ distance entre axes: 155 mm (LKF-2631) & 135-175 mm (LKF-2641)

- ▶ diamètre de perçage table: 30 mm
- ▶ arrivées d'eau table: raccords flexibles 1/2"
- ▶ débit: 17 l/min à 3 bars
- ▶ pression max.: 5 bars
- ▶ température d'eau: 70°C max.

Code art.	ACO	infos
LKF-2631	RM30-108	douchette de pré lavage bi-trou - montage sur table (distance entre axes 155 mm), avec robinet quart de tour
LKF-2641	RM30-107	douchette de pré lavage bi-trou - fixation murale (distance entre axes 135-175 mm), avec robinet quart de tour

Pièces détachées disponibles sur demande

DOUCHETTES DE PRÉLAVAGE

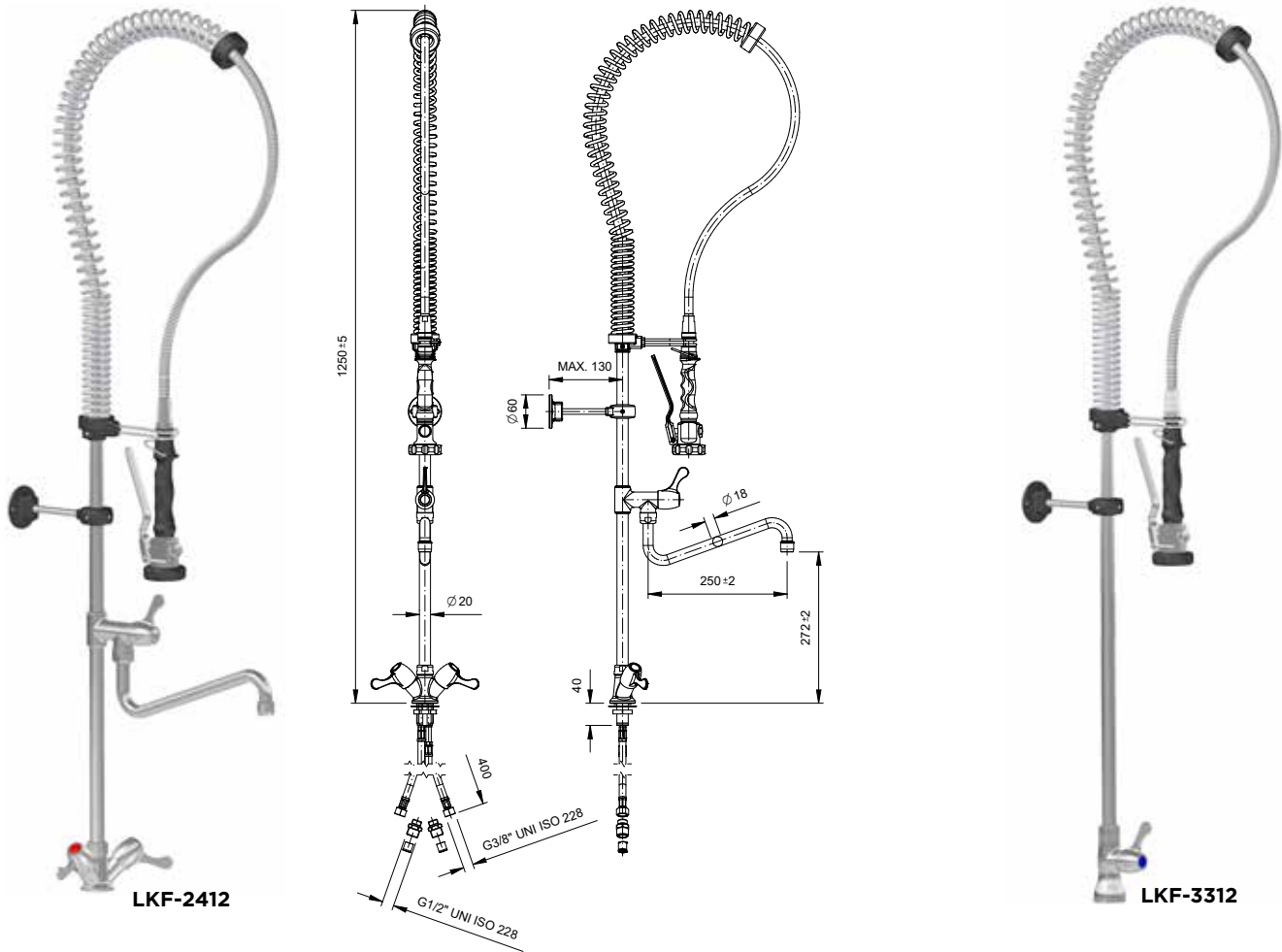

levier(s) quart de tour

Douchettes de pré lavage Linum Premium - monotrou, montage sur table

Douchettes de pré lavage de table monotrou avec commande quart de tour, spécialement conçues pour un usage intensif. Le modèle avec alimentation en eau chaude et froide est équipé d'une robinet intermédiaire à fonctionnement quart de tour. L'autre modèle n'a qu'une entrée d'eau froide et ne dispose pas d'une robinet intermédiaire. Tous deux sont équipés d'un tuyau résistant à la pression avec un revêtement en acier inoxydable et un ressort en acier inoxydable.

- ▶ conception ergonomique et élégant
- ▶ gicleur rigide
- ▶ pommeau de douchette ergonomique noir
- ▶ clapets anti-retour encastrés
- ▶ hauteur sur table: 1240 mm (LKF-2412) & 1275 mm (LKF-3312)
- ▶ diamètre de perçage: 30 mm
- ▶ arrivées d'eau: raccords flexibles 1/2"
- ▶ longueur flexibles: 400 mm
- ▶ débit: 17 l/min à 3 bars
- ▶ pression max.: 5 bars
- ▶ température d'eau: 70°C max.

Code art.	ACO	infos
LKF-2412	RM30-402	douchette de pré lavage monotrou - montage sur table, avec robinet intermédiaire
LKF-3312	RM30-408	douchette de pré lavage monotrou - montage sur table, sans robinet intermédiaire (uniquement de l'eau froide)

Gicleur avec poignée Linum Premium

- ▶ gicleur, poignée compris (raccordement 1/2")
- ▶ convient pour toutes les douchettes 'Linum Premium' (sauf avec pompe)

Code art.	ACO	infos
LKF-9004	RM30-105-007	gicleur avec poignée



DOUCHETTES DE PRÉLAVAGE

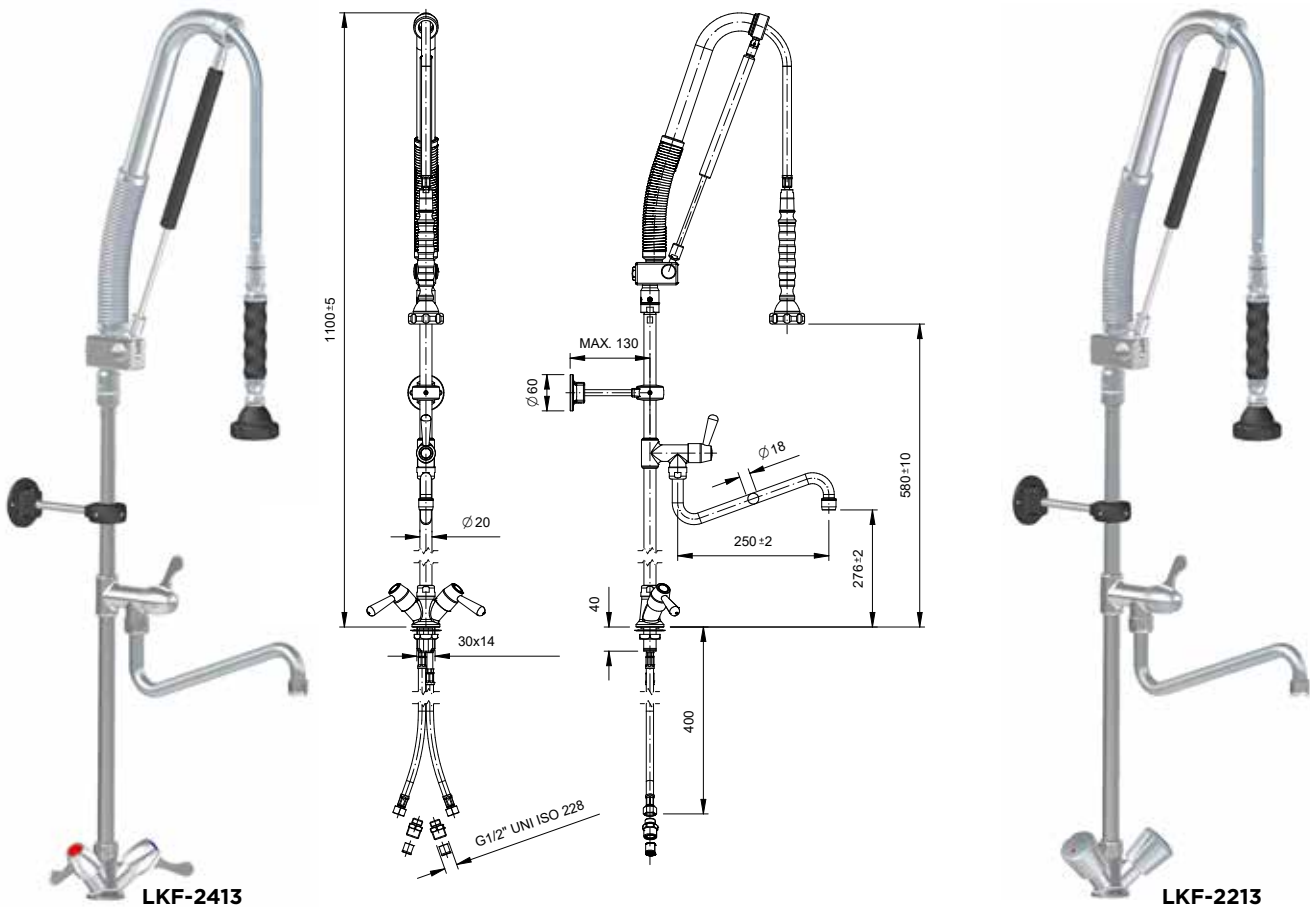

leviers quart de tour
ou boutons

Douchettes de prélavage Linum premium avec pompe - monotrou & bi-trou, montage sur table

Ces douchettes de prélavage de table monotrou sont équipées d'un système de pompe (activation par pression). Les deux modèles sont identiques, mais le fonctionnement se fait avec des poignées quart de tour ou des boutons rotatifs. L'encastrement du flexible est en acier inoxydable avec revêtement en matière synthétique. Le ressort est en acier plastifié gris. Les douchettes sont livrées avec un robinet intermédiaire quart de tour avec une sortie de 250 mm.

- ▶ économie d'eau et prolongement de la durée de vie du flexible
- ▶ gicleur fin chromé
- ▶ pommeau de douchette ergonomique noir
- ▶ clapets anti-retour encastrés
- ▶ hauteur sur table: 1100 mm (LKF-2413 & LKF-2213)
- ▶ diamètre de perçage: 30 mm
- ▶ arrivées d'eau: raccords flexibles 1/2"
- ▶ longueur flexibles: 400 mm
- ▶ débit: 15 l/min à 3 bars
- ▶ pression max.: 5 bars
- ▶ température d'eau: 70°C max.

Code art.	ACO	infos
LKF-2413	RM30-605	douchette de prélavage monotrou avec pompe et leviers - montage sur table, avec robinet intermédiaire
LKF-2213	RM30-603	douchette de prélavage monotrou avec pompe et boutons - montage sur table, avec robinet intermédiaire

Pièces détachées les plus importants disponibles sur demande



Les douchettes de pré lavage sont également très intéressantes pour les applications semi-professionnelles et résidentielles. À cette fin, des modèles inférieurs ont été conçus, qui s'intègrent parfaitement dans les cuisines privées. Le meilleur cuisinier amateur peut trouver son bonheur avec une douchette Linum Premium dans sa cuisine.

DOUCHETTES DE PRÉLAVAGE



levier quart de tour

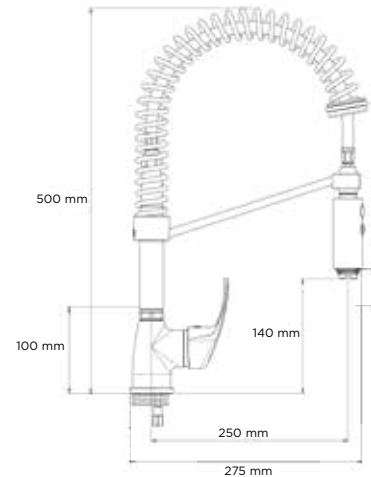

Douchette de pré lavage abaissée Linum Premium - monotrou, montage sur table

Cette douchette de pré lavage élégante et à profil bas est idéale pour une utilisation à la vue du consommateur, pour les cuisines privées ou les cuisines professionnelles dont la hauteur libre est limitée. La douchette de pré lavage est entièrement chromée. Le ressort est en acier chromé.

- ▶ version abaissée
- ▶ 2 jets d'eau (rinçage & nettoyage)
- ▶ alimentation en eau chaude et froide possible
- ▶ clapets anti-retour encastrés
- ▶ hauteur: 500 mm
- ▶ diamètre de perçage: 35 mm
- ▶ arrivées d'eau: raccords flexibles 3/8" femelle
- ▶ débit: 16 l/min à 3 bars
- ▶ pression max.: 5 bars
- ▶ température d'eau: 70°C max.

Code art.	ACO	infos
LKF-3514	RM20-602	douchette de pré lavage abaissée - montage sur table



leviers quart de tour

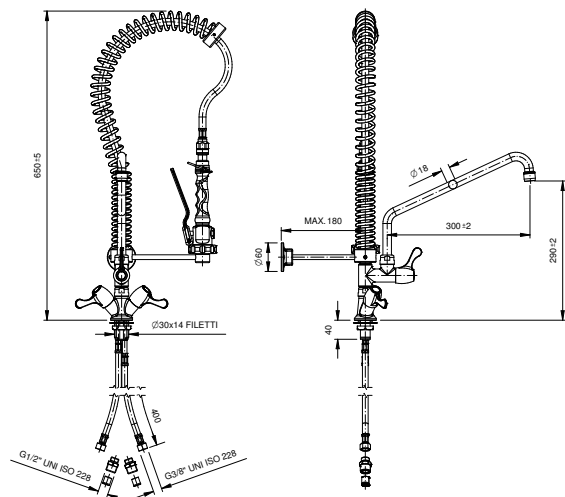

Mini-douchette de pré lavage Linum Premium - monotrou, montage sur table

Mini-douchette robuste monotrou, adaptée aux environnements où l'espace ou la hauteur sont limités. L'encastrement du flexible est en acier inoxydable avec revêtement en matière synthétique. Le ressort est en acier plastifié gris.

- ▶ même base que les douchettes de pré lavage LKF-2411, LKF-2412 & LKF-1414
- ▶ robinet intermédiaire quart de tour compris (L = 300 mm)
- ▶ alimentation en eau chaude et froide possible
- ▶ clapets anti-retour encastrés
- ▶ hauteur: 650 mm
- ▶ diamètre de perçage: 30 mm
- ▶ arrivées d'eau: raccords flexibles 1/2"
- ▶ longueur flexibles: 400 mm
- ▶ débit: 17 l/min à 3 bars
- ▶ pression max.: 5 bars
- ▶ température d'eau: 70°C max.

Code art.	ACO	infos
LKF-2414	RM30-162	mini-douchette de pré lavage - montage sur table, avec robinet intermédiaire

DOUCHETTES DE PRÉLAVAGE

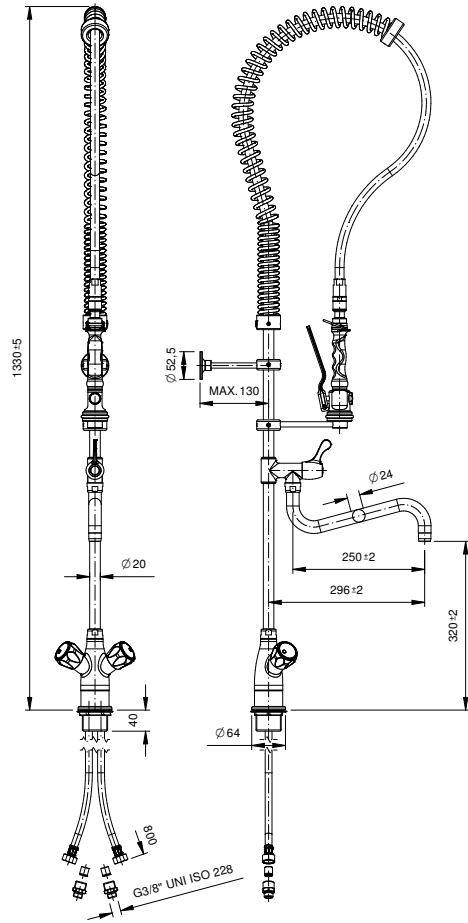

boutons

Douchettes de prélavage A-Line - monotrou, montage sur table, avec robinet intermédiaire

Ce modèle de table monotrou durable et robuste possède un corps renforcé pour un usage intensif et un diamètre de tube plus large de 24 mm. Le modèle est commandé par des boutons rotatifs. Ce pre-flush est équipé d'un tuyau résistant à la pression avec un revêtement en acier inoxydable et un ressort en acier inoxydable pour une performance optimale et durable. Fourni avec un robinet intermédiaire quart de tour avec une sortie de 250 mm.

- ▶ tube vertical en inox
- ▶ gicleur rigide
- ▶ pommeau de douchette ergonomique noir
- ▶ clapets anti-retour encastrés
- ▶ hauteur sur table: 1300 mm
- ▶ diamètre de perçage: 48-50 mm
- ▶ arrivées d'eau: raccords flexibles 3/8"
- ▶ longueur flexibles: 800 mm
- ▶ débit: 14 l/min à 3 bars
- ▶ pression max.: 5 bars
- ▶ température d'eau: 80°C max.

Code art.	ACO	infos
LKA-2210	RMA-105	douchette de prélavage monotrou - montage sur table, avec robinet intermédiaire

Pièces détachées disponibles sur demande





KWC

Les douchettes de pré-lavage KWC-Line sont idéales pour le rinçage fréquent des casseroles, des poêles et de la vaisselle dans les grandes et petites cuisines commerciales. Elles se caractérisent par une haute qualité des matériaux associés à un design attrayant, ergonomique et fonctionnel. De plus, ils sont résistants aux chocs et fonctionnent efficacement dans l'atmosphère trépidante d'une cuisine pendant de nombreuses années.

DOUCHETTES DE PRÉLAVAGE

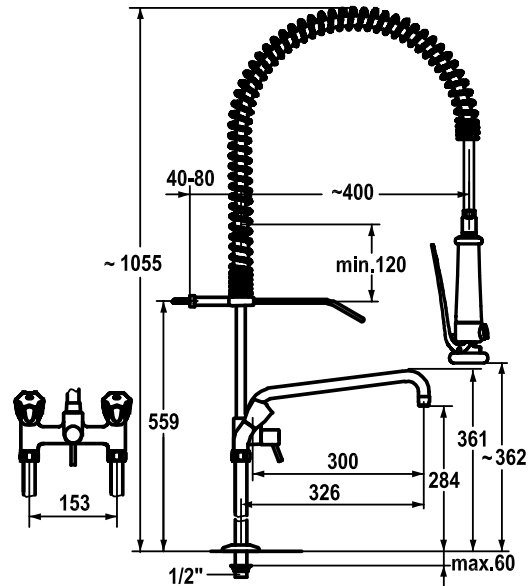

boutons

Douchette de pré lavage KWC-Line - réhaussée - bitrou, montage sur table, avec robinet intermédiaire

Modèle de table chromé à double trou avec un pied surélevé et une commande par boutons rotatifs. Équipé d'un gicleur rigide avec débit jet normal verrouillable et débit jet pluie. Le corps du mélangeur ne devient pas chaud et le manche noir est résistant à la chaleur. Equipé d'un tuyau résistant à la pression avec revêtement en acier inoxydable & ressort en acier inoxydable pour un usage intensif. Fourni avec un robinet intermédiaire avec levier et un bec verseur de 300 mm (180°).

- ▶ tube vertical en inox
- ▶ clapets anti-retour encastrés
- ▶ hauteur sur table: 1055 mm
- ▶ hauteur libre: 361 mm
- ▶ distance de projection: 400 mm entre la tête et la base de la douchette
- ▶ distance entre axes: 153 mm
- ▶ diamètre de perçage: 22 mm
- ▶ arrivées d'eau: raccords flexibles 1/2"
- ▶ débit: 14 l/min à 3 bars
- ▶ pression max.: 5 bars
- ▶ température d'eau: 80°C max.

Code art.	ACO	infos
LKK-2230	KRC-900	douchette de pré lavage bitrou - montage sur table (réhaussée), avec robinet intermédiaire

DOUCHETTES DE PRÉLAVAGE

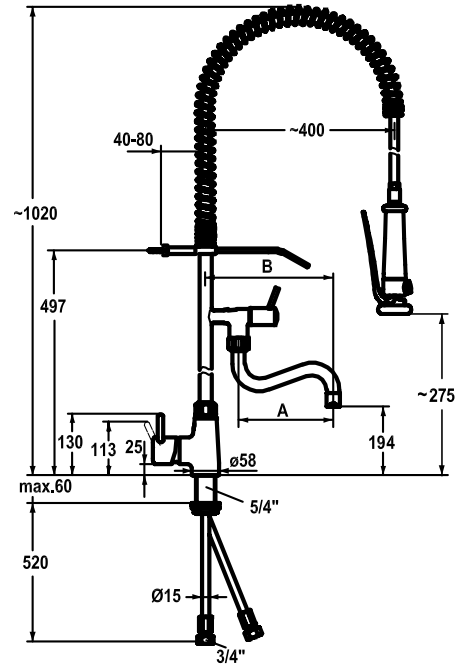

levier

Douchette de pré lavage KWC-Line - monotrou, montage sur table, avec robinet intermédiaire

Modèle de table monotrou chromé avec poignée mono-commande, doté d'un gicleur rigide avec débit jet normal verrouillable et débit jet pluie. Le corps du mélangeur ne devient pas chaud et la poignée noire est résistante à la chaleur. Equipé d'un tuyau résistant à la pression avec un revêtement en acier inoxydable et un ressort en acier inoxydable pour usage intensif. Fourni avec un robinet intermédiaire à bec pivotant de 200 mm.

- ▶ tube vertical en inox
- ▶ clapets anti-retour encastrés
- ▶ hauteur sur table: 1020 mm
- ▶ hauteur libre: 275 mm
- ▶ distance de projection: 400 mm entre la tête et la base de la douchette
- ▶ diamètre de perçage: 42 mm
- ▶ arrivées d'eau: raccords en cuivre 3/4" (Ø15 mm)
- ▶ débit: 18 l/min à 3 bars
- ▶ pression max.: 5 bars
- ▶ température d'eau: 80°C max.

Code art.	ACO	infos
LKK-2510	KRC-901	douchette de pré lavage monotrou - montage sur table, avec robinet intermédiaire

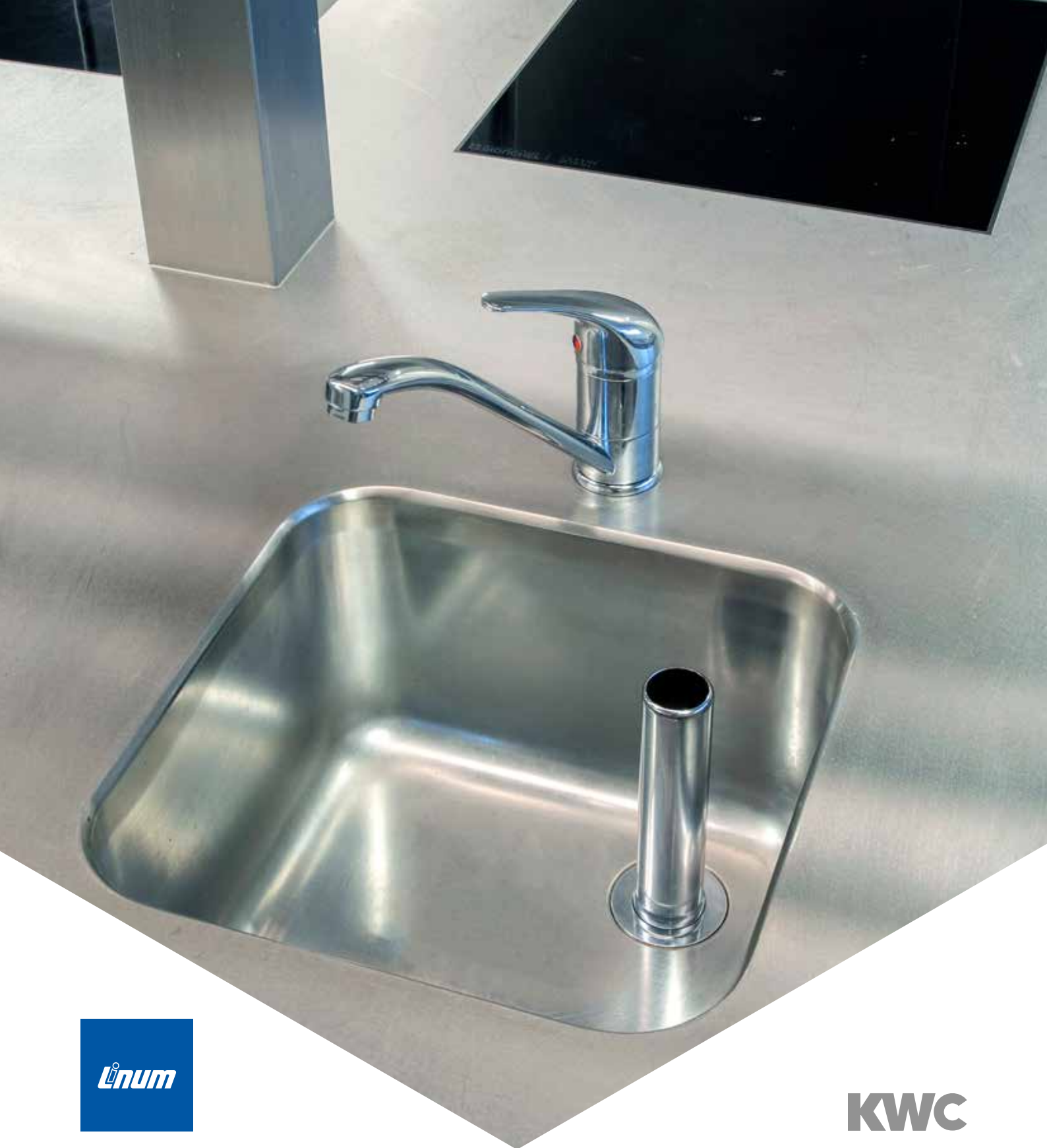

KWC

Avec les robinets mélangeurs, l'eau froide et l'eau chaude sont mélangées au préalable dans le robinet. Ainsi, l'eau qui s'écoule du robinet est déjà à la bonne température. Les mitigeurs à levier unique sont actionnés par un seul levier. Dans le cas des mixeurs à deux boutons ou à deux leviers quart de tour, vous pouvez atteindre vous-même la température souhaitée en tournant à la fois les boutons d'eau froide et d'eau chaude.



Robinet mélangeur Encore - monotrou, montage sur table

- ▶ chromé
- ▶ quart de tour - NSF
- ▶ bec pivotant: 200 mm
- ▶ diamètre de perçage: 29 mm
- ▶ débit: 8,3 l/min à 4,1 bars
- ▶ pression max.: 8,6 bars (pression recommandée : 4,1 bars)
- ▶ arrivées d'eau: raccords flexibles 1/2" - L = 450 mm

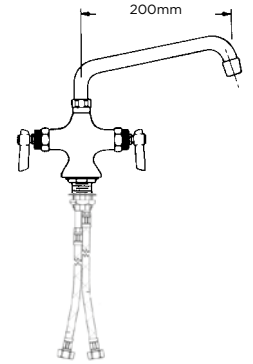

Code art.	ACO	infos
LKE-1412	K51-9108	monotrou, montage sur table

Robinet mélangeur Encore - bitrou, fixation murale

- ▶ chromé
- ▶ quart de tour - NSF
- ▶ bec pivotant: 300 + 150 mm
- ▶ diamètre de perçage: 32 mm
- ▶ débit: 8,3 l/min à 4,1 bars
- ▶ pression max.: 8,6 bars (pression recommandée : 4,1 bars)
- ▶ distance entre axes: 200 mm
- ▶ arrivées d'eau: 1/2" NPT femelle

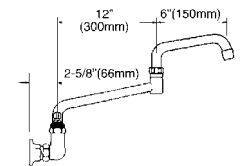

Code art.	ACO	infos
LKE-1447	K54-8018	bitrou, fixation murale

Robinet mélangeur monotrou Linum Premium

- ▶ chromé
- ▶ bec pivotant: 230 mm
- ▶ diamètre de perçage: 35 mm
- ▶ débit: 15 l/min à 3 bars
- ▶ pression max.: 5 bars
- ▶ arrivées d'eau: raccords flexibles 1/2" - L = 400 mm

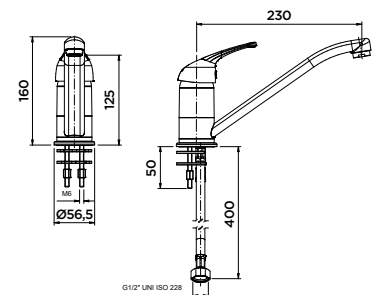

Code art.	ACO	infos
LKF-1512	RM30-009	monotrou, montage sur table

Mélangeurs monocommande Linum Concept

Pour installations de cuisines professionnelles ou résidentielles, Linum Concept propose des mitigeurs monocommande en inox. Pourvus d'un bec à rotation totale et avec finition en inox brossé ou avec un revêtement en PVD gunmetal.

Demandez votre exemplaire du catalogue Linum Interior.



ROBINETS

Robinets de table Linum Premium - monotrou & bi-trou sur table; bi-trou fixation murale

Ces robinets chromés ajoutent une touche de style, d'élégance et de professionnalisme à un évier de cuisine ou à un plan de travail. Leur conception ergonomique et fonctionnelle les rend indispensables dans chaque cuisine. Chaque modèle a un bec pivotant et la hauteur est mesurée à partir de la table (sauf pour le modèle mural LKF-1444). Le type LKF-1314 est un robinet d'eau froide.

- ▶ chromé
- ▶ débit mesuré à 3 bars
- ▶ distance entre axes:
155 mm (LKF-1433); 150 mm (LKF-1444)
- ▶ arrivées d'eau: raccords flexibles - L = 400 mm;
L = 350 mm (LKF-1612)
- ▶ pression max.: 5 bars
- ▶ température d'eau: 70°C max.

Code art.	ACO	infos	bec	hauteur	Ø perçage	débit	raccords
monotrou sur table							
LKF-1214	RM30-002	2 boutons Euro-design	300	287	30	14 l/min	flexible 3/8"
LKF-1419	RM30-007	leviers quart de tour	200	140	30	14 l/min	flexible 1/2"
LKF-1314	RM30-003	leviers quart de tour	300	334	22	22 l/min	fixe 1/2"
LKF-1414	RM30-001	leviers quart de tour	300	290	30	14 l/min	flexible 3/8"
LKF-1412	RM30-004	leviers quart de tour	200	250	30	14 l/min	flexible 3/8"
LKL-1615	KRO-071	commande au coude	350	250	33	26 l/min	flexible 3/8"
LKF-1612	RM30-100	commande au coude	200	380	32	17 l/min	flexible 1/2"
bi-trou sur table							
LKF-1433	-	leviers quart de tour	250	300	22	20 l/min	fixe 1/2"
bi-trou fixation murale							
LKF-1444	-	leviers quart de tour	300	260	22	20 l/min	fixe 1/2"



ROBINETS



LKF-1214

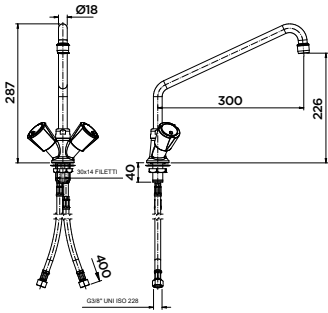

LKF-1419

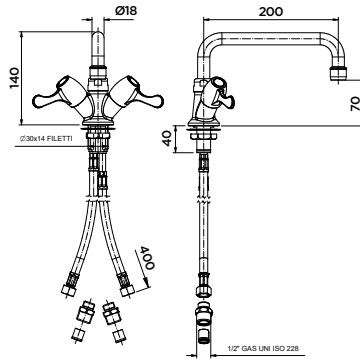

LKF-1314

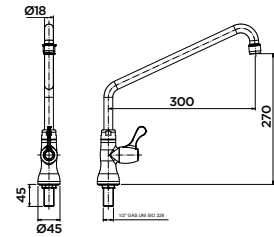

LKF-1414

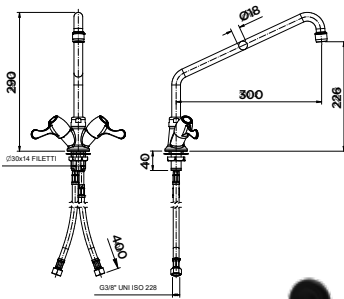

LKF-1412

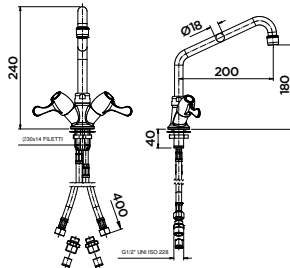

LKL-1615

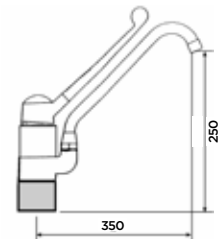

LKF-1612

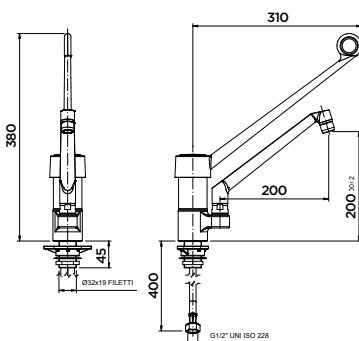

LKF-1433

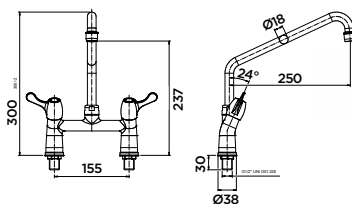

LKF-1444

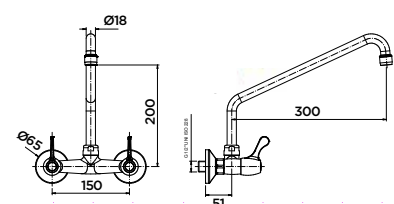

ROBINETS

Robinets de table A-Line - monotrou & bi-trou sur table; monotrou fixation murale

Les robinets robustes A-Line ont un diamètre de tube plus large de 24 mm et sont équipés de boutons rotatifs (sauf LKA-1313). La gamme comprend également un mitigeur à haut débit (LKA-5233) qui fournit jusqu'à 80 litres d'eau par minute. Chaque modèle est équipé d'un bec pivotant et la hauteur est mesurée à partir de la table (sauf pour le modèle mural LKA-1123). Le type LKA-1123 est un robinet d'eau froide.

- ▶ chromé; laiton chromé (LKA-1313)
- ▶ débit mesuré à 3 bars
- ▶ distance entre axes: 155 mm (LKA-1233 & LKA-5233)
- ▶ arrivées d'eau: raccords flexibles - L = 400 mm
- ▶ pression max.: 5 bars; 10 bars (LKA-5233)
- ▶ température d'eau: 80°C max.

Code art.	ACO	infos	bec	hauteur	Ø perçage	débit	raccords
monotrou sur table							
LKA-1313	RMA-101	1 levier	250	350	30-32	14 l/min	flexible 3/8"
LKA-1213	RMA-102	2 boutons	253	352	48-50	20 l/min	flexible 3/8"
bi-trou sur table							
LKA-1233	RMA-108	2 boutons	250	333	22-25	20 l/min	fixe 1/2"
LKA-5233	RMA-208	2 boutons	250	335	30	80 l/min	fixe 3/4"
monotrou fixation murale							
LKA-1123	RMA-005	1 bouton (eau froide)	250	133	22	19 l/min	fixe 1/2"



LKA-1313



LKA-1213



LKA-1233

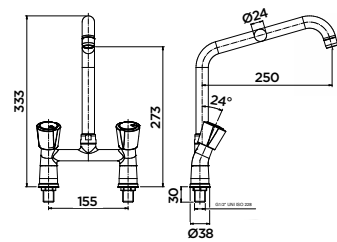
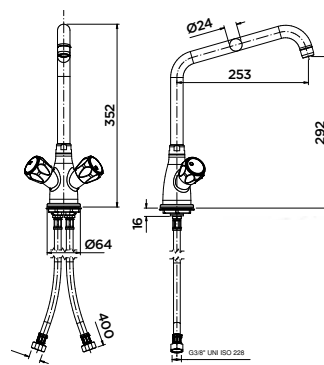
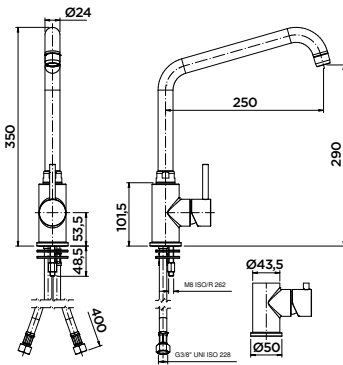

LKA-5233

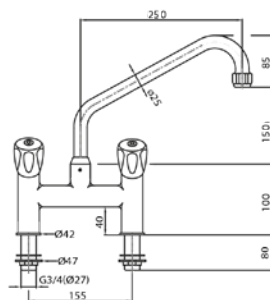

LKA-1123

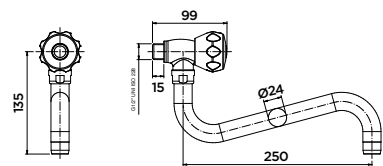

ROBINETS

Robinets de table KWC-Line - monotrou sur table

Les robinets KWC-Line allient fonctionnalité et design attrayant. Ils offrent exactement ce qu'une cuisine haut de gamme a besoin. Un débit élevé, un accès facile, un fonctionnement simple ...

- ▶ chromé; inox (LKK-1510-841)
- ▶ débit mesuré à 3 bars
- ▶ commande latérale; 2 boutons (LKK-1210)
- ▶ arrivées d'eau: raccords flexibles - L = 400 mm;
- ▶ raccords en cuivre Ø15 mm
- ▶ pression max.: 5 bars
- ▶ température d'eau: 80°C max.

Code art.	ACO	infos	bec	hauteur	Ø perçage	débit	raccords
monotrou sur table							
LKK-1510-845	KRC-101	levier monocommande (chromé)	225	323	35	11 l/min	flexible 3/8"
LKK-1510-841	KRC-701	levier monocommande (inox)	225	323	35	11 l/min	flexible 3/8"
LKK-1210	KRC-800	2 boutons	300	294	42	65 l/min	cuivre Ø15
LKK-1511	KRC-801	levier monocommande	300	345	42	40 l/min	cuivre Ø15

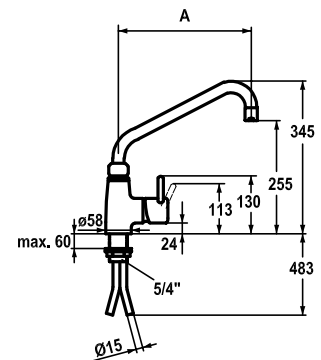
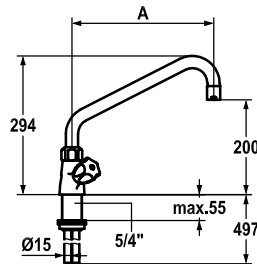
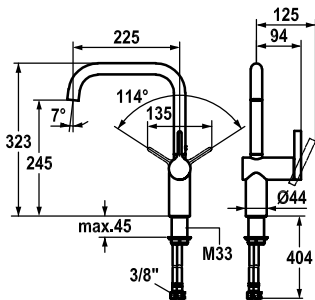



Les robinets mélangeurs colonne, également appelés robinets à pilier, se trouvent généralement dans la zone de la cuisinière. Ces modèles hauts sont installés sur le plan de travail afin de pouvoir rapidement et facilement remplir de grandes marmites avec de l'eau.



ROBINETS MÉLANGEURS COLONNE

Robinets mélangeurs colonne A-Line & KWC-Line - monotrou sur table

Les robinets à colonne sont équipés d'une base surélevée et d'un bec entièrement rotatif (360°). Cela les rend encore plus faciles et plus accessibles à utiliser, par exemple pour remplir de grands pots. Différents modèles disponibles avec le choix d'un fonctionnement frontal ou latéral.

- ▶ chromé
- ▶ débit mesuré à 3 bars
- ▶ commande en façade (LKA-4513);
- ▶ 2 boutons (LKA-4214);
- ▶ commande latérale (LKK-4514)
- ▶ arrivées d'eau: raccords flexibles - L = 1000 mm (LKA-4513);
- ▶ L = 800 mm (LKA-4214); raccords en cuivre Ø15 mm (LKK-4514)
- ▶ pression max.: 5 bars
- ▶ température d'eau: 80°C max.

Code art.	ACO	infos	bec	hauteur	Ø perçage	débit	raccords
monotrou sur table A-Line							
LKA-4513	KRO-017	1 levier monocommande	300	665	48-50	17 l/min	flexibel 1/2"
LKA-4214	KRO-019	2 boutons	253	680	48-50	17 l/min	flexibel 1/2"
monotrou sur table KWC-Line							
LKK-4514	KRC-851	1 levier monocommande	300	645	42	40 l/min	cuivre Ø15
drip-stop							
LKK-9000	KRC-200	drip-stop pour robinets mélangeurs colonne KWC-Line					

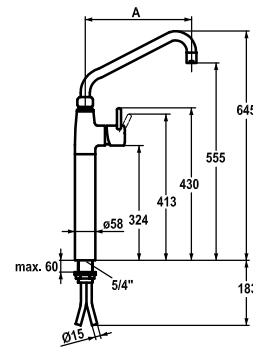
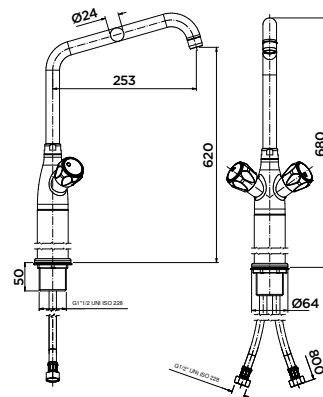
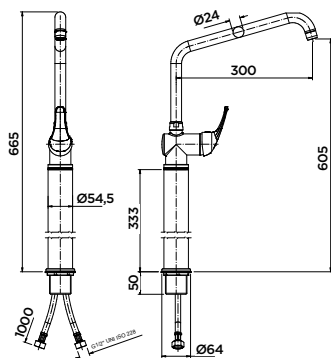
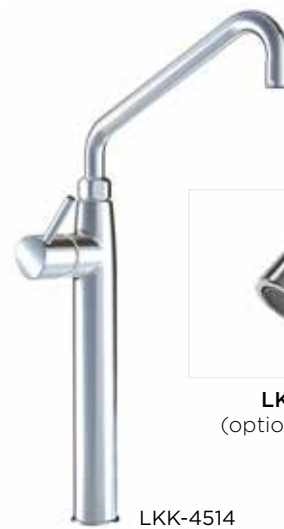



Les robinets électroniques de DMP allient design, fonctionnalité et conscience écologique: utilisation intuitive, hygiénique, mouvements quotidiens simples et économie d'eau claire grâce à une gestion optimisée de l'eau. Capteur simple ou double, à vous de choisir !



ROBINETS ÉLECTRONIQUES

Robinetts électroniques 'Dual Sensor' DMP

Ces robinets électroniques entièrement pivotables (360°) sont dotés d'une technologie unique à double capteur. Activez le robinet d'un seul geste de la main grâce au capteur frontal de marche/arrêt ou utilisez le capteur Eco-Jet au fond pour laver les légumes ou remplir les pots. Si nécessaire, les robinets peuvent également être activés manuellement. Ces robinets sont également parfaits pour un usage résidentiel.

- ▶ base chromée
- ▶ mélangeur incorporé
- ▶ zone de détection: 50-250 mm
- ▶ pression: 0,4 à 10 bars
- ▶ arrivées d'eau: raccords flexibles 1/2" - L = 400 mm
- ▶ température d'eau: 60°C max.
- ▶ 2 piles 1,5V (AA) incluses

Code art.	ACO	infos	bec	hauteur	Ø perçage	débit
Oceanus Plus						
LKR-3112	KRO-042	chromé	240	368	33	15-18 l/min
Hello 100						
LKR-1112-845	86706.7.01	chromé	195	320	32	1-10 l/min
LKR-1112-020	86799.7.01	noir	195	320	32	1-10 l/min
Hello 200						
LKR-2112-845	86806.7.01	chromé	195	320	32	1-10 l/min
LKR-2112-020	86899.7.01	noir	195	320	32	1-10 l/min



LKR-3112



LKR-1112-845



LKR-2112-020

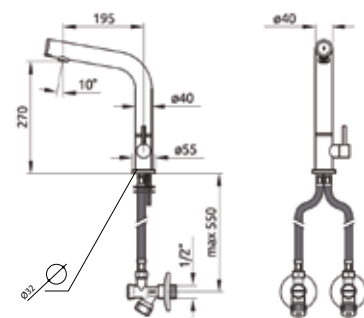
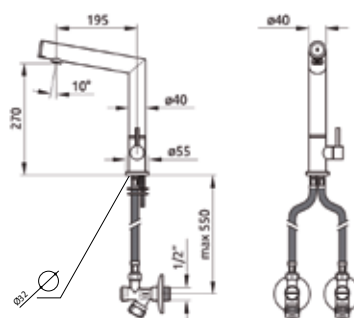
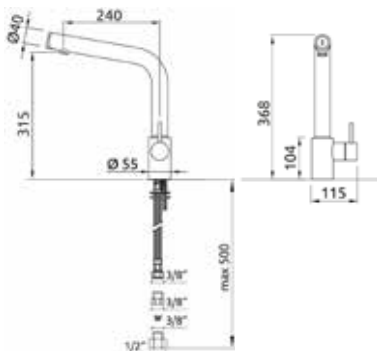

Les robinets électroniques sur secteur doivent être montés conformément aux normes et législations en vigueur.
Toutes les robinets DMP sont conformes aux normes et exigences européennes applicables.

ROBINETS ÉLECTRONIQUES

Robinets électroniques 'Single Sensor' DMP

Économiser l'eau n'a jamais été aussi facile avec ces robinets Single Sensor simples compacts, efficaces et fiables pour les petits espaces et les petits éviers. Avec sa bec élevée, Arco Plus est la solution idéale pour l'utilisation dans le secteur de la santé. Tous les modèles sont équipés d'un système anti-débordement (max. 90 sec. d'écoulement continu dans la zone de détection). Choix entre avec piles ou sur secteur.

- ▶ chromé
- ▶ de l'eau froide ou avec mélangeur incorporé
- ▶ zone de détection: 80-350 mm
- ▶ pression: 0,4 à 10 bars; 0,2 à 10 bars (Green)
- ▶ arrivées d'eau: raccords flexibles 1/2" - L = 400 mm
- ▶ température d'eau: 60°C max.
- ▶ 3 piles 1,5V (AA) incluses; sauf sur secteur

Code art.	ACO	infos	bec	hauteur	Ø perçage	débit
Sette (mélangeur incorporé)						
LKR-0013	KRO-034	avec piles	111	145	33	7-8 l/min
Green (de l'eau froide)						
LKR-4003	KRO-054	avec piles	106	140	33	7-8 l/min
LKR-4000	KRO-064	sur secteur 230 VAC/5Vdc	106	140	33	7-8 l/min
Green P (mélangeur incorporé)						
LKR-4013	KRO-074	avec piles	106	140	33	7-8 l/min
LKR-4010	KRO-084	sur secteur 230 VAC/5Vdc	106	140	33	7-8 l/min
Arco Plus (mélangeur incorporé)						
LKR-5113	KRO-128	avec piles	195	362	33	6 l/min

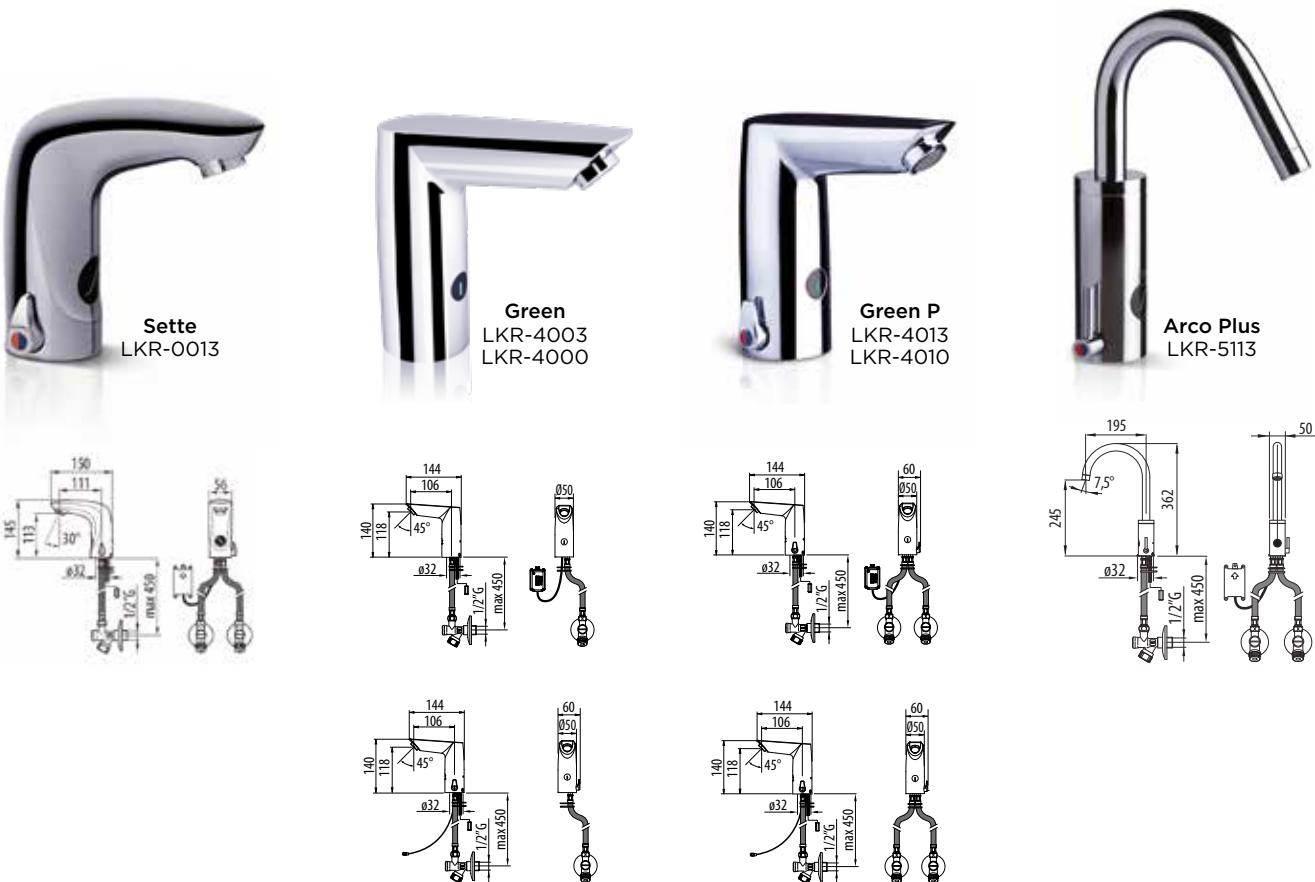

Les robinets électroniques sur secteur doivent être montés conformément aux normes et législations en vigueur.
Toutes les robinets DMP sont conformes aux normes et exigences européennes applicables.

ROBINETS ÉLECTRONIQUES

Robinet électronique 'Bow' 'Single Sensor' Encore

- ▶ chromé
- ▶ mélangeur incorporé
- ▶ zone de détection: 120-140 mm
- ▶ pression: 0,5 à 8 bars
- ▶ diamètre de perçage: 33 mm
- ▶ débit: 15 l/min
- ▶ hauteur (hors tout): 125 mm
- ▶ arrivées d'eau: 1/2"
- ▶ température d'eau: 60°C max.
- ▶ distance du jet: 150 mm
- ▶ 4 piles LR6 (AA) incluses (en cas de coupure de courant)
- ▶ avec plaque de montage sur table
- ▶ valve régulatrice thermostatique non-incluse

Code art.	ACO	infos
LKR-0014	K14-9850	sur secteur 230 VAC/5Vdc

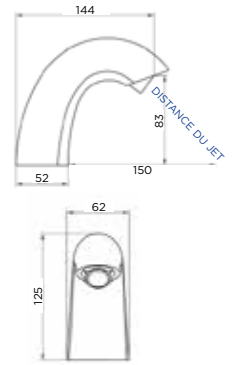

Robinet électronique 'Uno' 'Single Sensor' DMP

- ▶ chromé
- ▶ de l'eau froide ou avec mélangeur incorporé
- ▶ zone de détection: 50-200 mm
- ▶ pression: 0,4 à 10 bars
- ▶ diamètre de perçage: variable
- ▶ débit: 6 l/min
- ▶ arrivées d'eau: 1/2"
- ▶ longueur: 250 / 262 mm
- ▶ distance du jet: min. 270 mm
- ▶ 2 piles 1.5V (AA) incluses
- ▶ max. 90 sec. d'écoulement continu dans le zone de détection

Code art.	ACO	infos	long.
LKR-6322	KRO-094	avec piles	250
LKR-6320	KRO-095	sur secteur 230 VAC/5Vdc	262

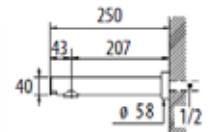

LKR-6322

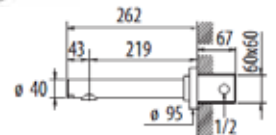

LKR-6320

'Dual Sensor' possible en option

Les robinets électroniques sur secteur doivent être montés conformément aux normes et législations en vigueur. Toutes les robinets DMP sont conformes aux normes et exigences européennes applicables.

