

EUROPROJET
PROVOCATEUR DE FROID



SIRIUS
📍 🍰

ICE
VISION

SIRIUS



SIRIUS

Gelato

Pasticceria
Pastry
Konditorei
Pâtisserie

IT

Un nuovo modo di presentare e valorizzare la tua arte. Con il modello SIRIUS si è data vita ad un'articolata linea di vetrine per gelateria e pasticceria, frutto di uno studio curato in ogni elemento. Ciò ha consentito di ottenere sistemi ideali per valorizzare la visibilità dei prodotti esposti, rendendoli i veri protagonisti grazie al piano espositivo rialzato ed illuminato.

Il castello vetri, completamente ermetico e strutturato con vetri camera, garantisce un sicuro risparmio energetico e la possibilità di lavorare anche in condizioni climatiche critiche. Nei moduli gelateria la posizione delle vaschette è perfettamente orizzontale, ciò permette di spatolare il gelato comodamente.

Scocca monoblocco con isolamento in poliuretano spessore mm 60, vasca in acciaio inox AISI 304. Illuminazione a LED.

Alzata vetri camera riscaldati anticondensa, apertura del vetro frontale a compasso, chiusura lato servizio con vetro scorrevole su guide laterali telescopiche.

Refrigerazione ventilata con doppio evaporatore.

Doppio compressore ermetico V230/1 (nei modelli 18 e 24) per ottime prestazioni frigo, con basso livello di rumorosità. Optional compressore 400/3.

Unità condensatrice estraibile per una manutenzione semplice e veloce.

Sbrinamento automatico ultrarapido, ad inversione di ciclo. Quadro comandi elettronico per la regolazione della temperatura. Classe climatica 7 (35°/ 75% UR).

EN

A new way to present and enhance your art. The SIRIUS model has given life to an articulated range of ice-cream and pastry shop display cases, the result of careful study in each component. This has made it possible to create ideal systems to enhance the visibility of the showcased products, making them the true protagonists thanks to the raised, illuminated display floor.

The fully hermetic glass superstructure structured with double glass guarantees safe energy savings and can work even in critical weather conditions. In ice-cream shop units, the container position is perfectly horizontal for convenient ice-cream scooping.

One-piece shell with 60 mm-thick polyurethane insulation, AISI 304 stainless steel tank.

LED lighting.

Anti-condensation heated double glass superstructure, vent-opening front glass, service side closure with sliding glass doors on telescopic side guides.

Ventilated refrigeration with double evaporators.

Double hermetic compressor V230/1 (in models 18 and 24) for optimal refrigeration performance with low noise level Optional compressor 400/3. Removable condensing unit for easier, faster maintenance.

Automatic ultra-fast reverse cycle defrost.

Electronic control panel for temperature adjustment.

Climate class 7 (35°/ 75% UR).

DE

Ein neues System, um Ihre Kunst zu präsentieren und zur Geltung zu bringen. Mit SIRIUS wurde eine neue Serie Vitrinen für Eisdieleln und Konditoreien geschaffen, die das Ergebnis einer sorgfältig bis ins Detail ausgeklügelten Studie sind. Dadurch konnten ideale Systeme erreicht werden, um beste Sichtbarkeit der ausgelegten Produkte zu erzielen und sie dank dem beleuchteten, erhöhten Schaukasten zum perfekten Blickfang zu machen. Der hermetisch schließende und mit Wärmedämmverglasung strukturierte Glasaufsatz gewährleistet eine sichere Energieersparnis und die Möglichkeit, auch unter kritischen klimatischen Bedingungen zu arbeiten. In den Vitrinen für Speiseeis ist die Position der Eisschalen perfekt horizontal ausgelegt, wodurch das Eis bequem mit der Spachtel gefasst werden kann.

Monoblock-Gehäuse mit 60 mm dicker Polyurethan-Hartschaumisolierung, Edelstahlwanne AISI 304. LED-Beleuchtung. Beheizter Glasaufsatz mit Wärmedämmverglasung, Frontscheibe mit Klappöffnung, Schließung der Bedienseite mit Glas-Schiebescheibe auf seitlichen Teleskopschienen. Umluftkühlung mit zwei Verdampfern. Doppelter hermetischer Kompressor V230/1 (für Modelle 18 und 24) für erstklassige Kühlleistung, extrem geräuscharm. Optional erhältlich Kompressor 400/3. Entnehmbares Verflüssigeraggregat für einfache und rasche Wartung. Ultraschnelle automatische Abtauung durch Zyklusinversion. Elektronisches Schaltpult zum Einstellen der Temperatur. Klimaklasse 7 (35°/ 75% UR).

FR

Une nouvelle façon de présenter et de valoriser votre art. Avec le modèle SIRIUS on a créé une ligne articulée de vitrines pour glacier et pâtissier, où chaque élément a été soigneusement étudié. Cela a permis d'obtenir des systèmes exemplaires pour valoriser la visibilité des produits exposés, qui deviennent les véritables protagonistes grâce au présentoir rehaussé et éclairé. Le châssis vitré, complètement hermétique et structuré avec un double vitrage, garantit de réelles économies d'énergie et la possibilité de travailler même dans des conditions climatiques critiques. Dans les modules glacier, la position des bacs est parfaitement horizontale ce qui permet de travailler commodément les glaces.

Châssis monobloc avec isolation en polyuréthane épaisseur 60 mm, cuve en acier inox AISI 304. Éclairage à LED. Montant vitres réchauffées anti-condensation, ouverture de la vitre frontale par compas, fermeture côté service avec vitre coulissante sur guides latérales télescopiques. Réfrigération ventilée avec double évaporateur. Double compresseur hermétique V230/1 (dans les modèles 18 et 24) pour des performances de réfrigération optimales, avec niveau de bruit bas. Compresseur 400/3 optionnel. Unité de condensation amovible pour un entretien simple et rapide. Dégivrage automatique ultra rapide, à cycle inversé. Tableau de commandes électronique pour le réglage de la température. Classe climatique 7 (35°/ 75% UR).



REFRIGERAZIONE VENTILATA
VENTILATED REFRIGERATION
UMLUFTKÜHLUNG
RÉFRIGÉRATION VENTILÉE



DATI TECNICI / TECHNICAL DATA / TECHNISCHE DATEN / DONNEES TECHNIQUES

MOD.									 [°C]	POTENZA COMPRESSORE / POWER COMPRESSOR PUISSANCE COMPRESSEUR / LEISTUNG VERDICHTER						
	L	P	H	 [kg]	L	P	H	 [kg]		Monofase / Single-phase / Einphasig / Monophasé			Trifase / Three-phase / Dreiphasig / Triphasé			N. Classe climatica No. Climate class Klimaklasse N° Classe climatique N° [C°/%UR]
										Tensione Supply Spannung Tension	Regime Output Verhältnis Régime	Sbrinamento In Defrost Zeitgesteuerte Dégivrage	Tensione Supply Spannung Tension	Regime Output Verhältnis Régime	Sbrinamento In Defrost Zeitgesteuerte Dégivrage	
SIRIUS GELATO 12	117	108	118	245	127	124	152	285	-16 / -18	230/1/50	1.19	2.6	400/3/50	1.3	2.52	7 (35/75)
SIRIUS GELATO 18	167	108	118	335	177	124	152	380	-16 / -18	230/1/50	2.08	3.53	400/3/50	1.97	3.87	7 (35/75)
SIRIUS GELATO 24	221	108	118	400	231	124	152	470	-16 / -18	230/1/50	2.5	3.8	400/3/50	2.8	5.1	7 (35/75)

H118

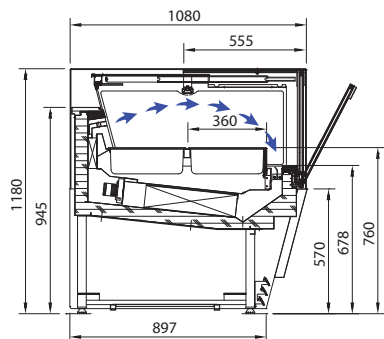

Base / Basic
Basis / Base

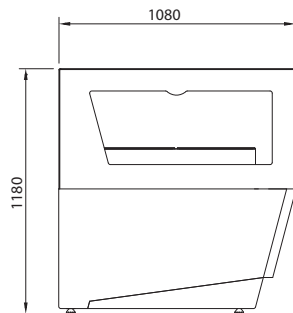

Pannellata / With panels
Mit Paneelen / Avec des panneaux



SIRIUS GELATO 12

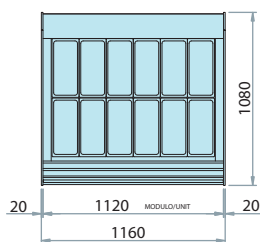

SIRIUS GELATO 18

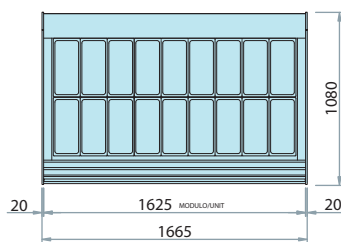

SIRIUS GELATO 24

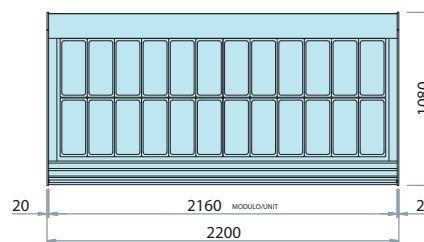

STANDARD L x P x H
360 x 165 x 120 [5Lt.]



LARGE L x P x H
360 x 250 x 80 [5Lt.]
360 x 250 x 120 [7Lt.]



DI SERIE / STANDARD / DI SERIE / SÉRIE

Sbrinamento auto. elettr. / Automatic electric defrost / Zeitgesteuerte abtauautomatik / Dégivrage automatique
Unità di controllo elettr. / Electronic control unit / Elektronische steuereinheit / Unité de contrôle électronique
Fluido refrigerante R404A / R404A refrigerant gas / Kühlgas R404A / Gaz réfrigérant R404A

COLORI / COLOURS / FARBEN / COULEURS



Le vetrine possono essere personalizzate nei colori RAL in commercio.
The showcase can be customized in colors according to available RAL.
Die Vitrinen können in handelsüblichen RAL-Farben gestaltet werden.
Les vitrines peuvent être personnalisées selon les coloris RAL dans le commerce.

SIRIUS

Pasticceria / Pastry / Konditorei / Pâtisserie



REFRIGERAZIONE CON FLUSSO SOFT
REFRIGERATED WITH SOFT FLOW SYSTEM
KÜHLUNG MIT SOFT-FLOW-SYSTEM
RÉFRIGÉRATION AVEC FLUX SOFT



DATI TECNICI / TECHNICAL DATA / TECHNISCHE DATEN / DONNEES TECHNIQUES

MOD.										Resa frigo Refrigeration power Kühlschrank Ausbeute Rendement frigo	Tensione Supply Spannung Tension	Potenza assorbita Electrical power output Absorbierte leistung Puissance absorbée	N. Classe climatica No. Climate class Klimaklasse N° Classe climatique N°
	L	P	H	kg	L	P	H	kg					
SIRIUS PAST 110	117	108	118	214	127	124	152	254	+2 / +4	-	230/1/50	0.66	4+(32/60)
SIRIUS PAST 160	167	108	118	285	177	124	152	330	+2 / +4	-	230/1/50	0.85	4+(32/60)
SIRIUS PAST 200	221	108	118	338	231	124	152	408	+2 / +4	-	230/1/50	1.1	4+(32/60)

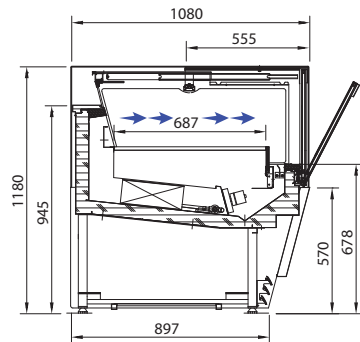

Base / Basic
Basis / Base

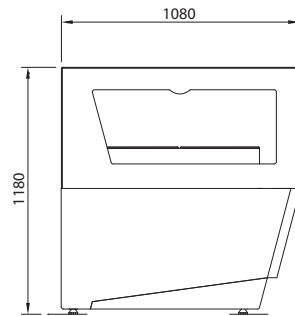

Pannellata / With panels
Mit Paneelen / Avec des panneaux



SIRIUS PAST 110

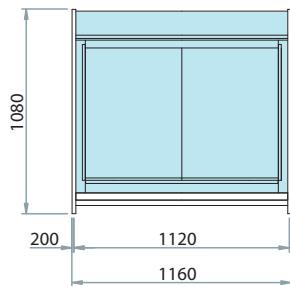

SIRIUS PAST 160

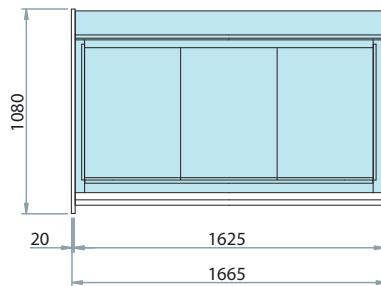

SIRIUS PAST 200

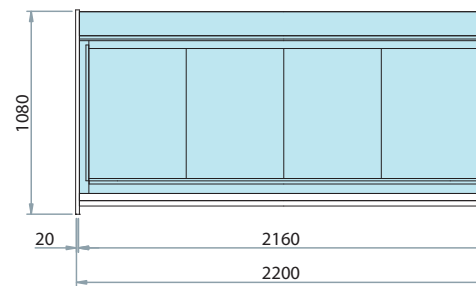

DI SERIE / STANDARD / DI SERIE / SÉRIE

Sbrinamento auto. elettr. / Automatic electric defrost / Zeitgesteuerte abtauautomatik / Dégivrage automatique
Unità di controllo elettr. / Electronic control unit / Elektronische steuereinheit / Unité de contrôle électronique
Fluido refrigerante R404A / R404A refrigerant gas / Kühlgas R404A / Gaz réfrigérant R404A

COLORI / COLOURS / FARBEN / COULEURS



Le vetrine possono essere personalizzate nei colori RAL in commercio.
The showcase can be customized in colors according to available RAL.
Die Vitrinen können in handelsüblichen RAL-Farben gestaltet werden.
Les vitrines peuvent être personnalisées selon les coloris RAL dans le commerce.